

ET612

RIVELATORE INDIRIZZATO TERMOVELOCIMETRICO E A
TEMPERATURA FISSA CON ISOLATORE PASSIVO
ADDRESSABLE RATE OF RISE AND FIXED
TEMPERATURE DETECTOR WITH PASSIVE ISOLATOR



DESCRIZIONE Il rivelatore indirizzato termovelocimetrico e temperatura fissa è stato progettato per attivarsi quando la temperatura supera un livello precedentemente fissato o quando la velocità con la quale si produce questo incremento è elevata, nonostante non sia stato superato il livello impostato.

L'isolatore a bordo interviene in presenza di corto circuiti e fornisce una segnalazione ottica con led giallo.

MANUTENZIONE

Per il corretto funzionamento del rivelatore, occorre effettuare una manutenzione periodica con cadenza annua di almeno 2 volte.

Test sensore: verificare il corretto funzionamento del rivelatore mediante un generatore di temperatura facendo attenzione a non danneggiare/sporcare il sensore. Una simulazione di allarme può essere effettuata mediante l'attivazione del reed interno con una calamita; occorre abilitare la centrale alla funzione test (attenzione: il test con il reed non verifica il corretto funzionamento della rivelazione del temperatura).

CARATTERISTICHE TECNICHE

Numero massimo per loop:	127 punti
Materiale:	ABS
Colore:	bianco
Alimentazione:	da loop 20-28Vcc
Assorbimento medio:	90µA
Visibilità led:	360°
Led allarme, programmaz., test:	rosso, 2 led
Led corto circuito:	giallo
Temperatura stoccaggio:	-10°C / +70°C
Temperatura funzionamento:	-10°C / +70°C
Umidità relativa massima:	93% no condensa
Grado di protezione:	IP20
Attivazione test magnetico:	si
Dimensioni (senza base):	mm 106Ø x 52h
Dimensioni (con base):	mm 106Ø x 60h
Normative:	EN54-5, EN54-17
Classe di risposta:	A2R
Fabbricato in:	Italia

DESCRIPTION The addressable rise of rate (thermovelocimetric) and fixed temperature detector has been designed to activate itself when the heat exceeds a previously fixed level or when the speed with which this increment is produced is high, even though the scheduled level has not been exceeded.

The inside isolator activates when there's a short circuit on loop and gives a optical signal by yellow led.

MAINTENANCE

For proper functioning of the detector, it is necessary to perform a yearly periodic maintenance check of at least 2 interventions.

Detector Test: verify the proper functioning of the detector through a heat device by paying careful attention in not getting the internal chamber dirty or damage the sensor itself. An alarm simulation can be performed by activating the internal Reed by placing a magnet; it is necessary to enable the control panel to the test function (note: the Reed test does not qualify as a heat test).

TECHNICAL CHARACTERISTICS

Maximum quantity for loop:	127 points
Material:	ABS
Colour:	white
Power supply:	from loop 20-28Vdc
Normal current:	90µA
Led visibility:	360°
Alarm, programming, test led:	red, 2 led
Short circuit led	yellow
Storage temperature:	-10°C / +70°C
Working temperature:	-10°C / +70°C
Max. relative humidity:	93% no condensed
Protection:	IP20
Magnetic test activation:	yes
Size (without base):	mm 106Ø x 52h
Size (with base):	mm 106Ø x 60h
Standards:	EN54-5, EN54-17
Response class:	A2R
Made in:	Italy

L'azienda si riserva di apportare eventuali modifiche senza preavviso. La garanzia convenzionale dei prodotti è valida 12 mesi dalla data di rilascio del documento fiscale che ne prova l'acquisto.

The company reserves the right to make any changes without prior notice. The conventional product warranty is valid for 12 months from date of issue of the fiscal document proving purchase.



DESCRIZIONE DEI MORSETTI DELLA BASE CLIPS DESCRIPTION OF THE BASE

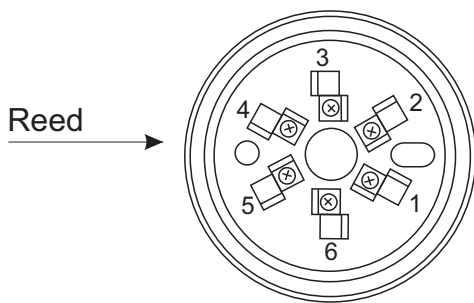

- 1: Negativo LOOP (-)
- 2: Uscita negativa per ripetitore ottico
- 3: Non connesso
- 4: Schermatura LOOP (SHI)
- 5: Negativo LOOP (-)
- 6: Positivo LOOP (+)

- 1: LOOP Negative (-)
- 2: Negative out for outside door repeater
- 3: No connect
- 4: Loop shielded (SHI)
- 5: LOOP Negative (-)
- 6: LOOP Positive (+)

SCHEMI ELETTRICI DI COLLEGAMENTO ELECTRICAL SCHEMES

ALLACCIAMENTO AL LOOP CONNECTION TO LOOP

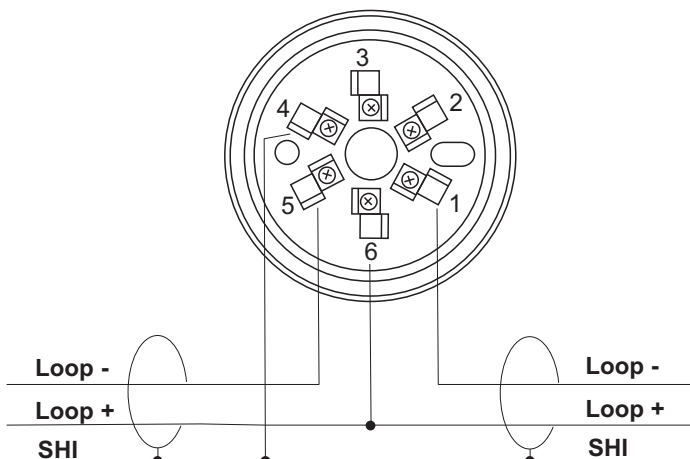

RIPETITORE FUORI PORTA OUTSIDE DOOR REPEATER

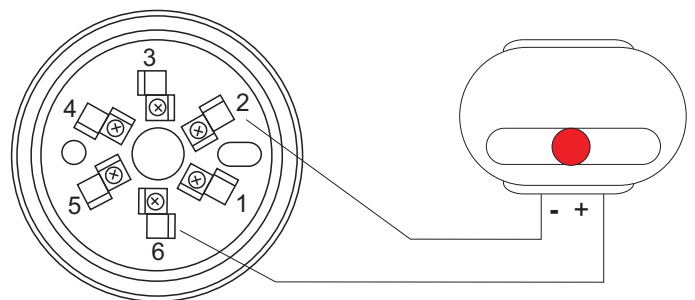

INDIRIZZAMENTO RIVELATORE:

Per l'indirizzamento occorre agire con una calamita all'altezza del reed. Per le modalità di procedimento, fare riferimento al manuale della centrale.

AZZERAMENTO MANUALE DELL'INDIRIZZO:

Normalmente l'indirizzo di fabbrica è pari a 0 (zero). Se si ha la necessità di riportare manualmente l'indirizzo a tale valore, occorre alimentare il rivelatore a 24V e, dopo una decina di secondi, avvicinarsi al reed con una calamita e aspettare che i led facciano un lampeggio più lungo.

ATTENZIONE:

Per proteggere il sensore dalla polvere, il rivelatore viene fornito con un copri-rivelatore in plastica. Rimuovere la protezione solo alla messa in servizio del rivelatore.

NOTE PER L'INSTALLAZIONE

E' responsabilità dell'installatore il rispetto delle norme nazionali di riferimento per l'installazione.

DETECTOR ADDRESSING:

For the addressing it is necessary to use a magnet near the reed. For the procedures refer to the manual of the control panel.

MANUAL ZERO SETTING OF THE ADDRESS:

Normally the factory address is equal to 0 (zero). If the user must take back manually the address to such a value, it is necessary to supply the detector at 24Vdc and, after about ten seconds, approach reed a magnet and wait the leds make a longer flash signal.

WARNING:

To protect the detector from dirt/dust, the detector is supplied with a plastic head-cover. Remove the head-protection only when the detector is put in service.

NOTES FOR THE INSTALLATION

It is responsibility of the installer compliance with the national standards for the installation.